



Datasplitter

uit de *Digital-Profi-Serie* !

DSW-88-N-G Art.-Nr.: 040113

>> Gebouwde module in behuizing <<

Geschikt voor de s88-terugmeldbus

Met de **datasplitter DSW-88-N** heeft u de **mogelijkheid, de s88-terugmeldleiding op te splitsen.**

⇒ **voor s88-Standaardverbindingen en s88-N**
(met 6-polige s88-stiftlijsten en RJ-45 steckerbussen)

⇒ **geschikt o. a. voor de Digitalbesturingen:**
Control Unit, Central Station 1, Intellibox, TWIN-CENTER, HSI-88(-USB), EasyControl, ECoS, DiCoStation.

Dit product is geen speelgoed! Niet geschikt voor kinderen jonger dan 14 jaar. Het bouwpakket bevat kleine onderdelen. Daarom buiten bereik houden van kinderen onder 3 jaar! Bij verkeerd gebruik bestaat gevaar voor verwonding door scherpe randen en punten! Bewaar deze gebruiksaanwijzing a.u.b. op een veilige plaats.

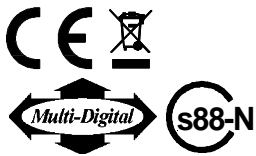

Voorwoord/veiligheidsaanwijzingen:

U heeft voor uw modelspoorbaan de datasplitter **DSW-88** uit het assortiment van Littfinski DatenTechnik (LDT) gebouwd of als bouwpakket aangeschaft.

Wij wensen u veel plezier met dit product!

De datasplitter **DSW-88-N** uit de *Digital-Profi-Serie* kan probleemloos op uw digitale modelspoorbaan worden ingezet.

De datasplitter **DSW-88-N** is geschikt voor alle digitale modelbanen, die de **s88 terugmeldbus** ondersteunen.

U krijgt op de module **24 maanden garantie**, (geldt uitsluitend voor gebouwde modules).

- Lees deze gebruiksaanwijzing zorgvuldig door. Bij schade, die door het niet opvolgen van de handleiding ontstaat, vervalt de aanspraak op garantie. Voor latere schades, die daaruit voortkomen, zijn wij niet verantwoordelijk.

Algemene functiebeschrijving:

De **s88-terugmeldbus** is zodanig opgebouwd, dat alle terugmeldmodules achter elkaar zijn aangesloten. Zij vormen samen **één terugmeldbus**.

De **s88-terugmeldbus** is zodanig opgebouwd, dat alle terugmeldmodules achter elkaar zijn aangesloten. Zij vormen samen **één terugmeldbus**.

Deze opbouw is echter niet optimaal voor alle modelspoorbanen. Wanneer de digitaalcentrale bijvoorbeeld in het midden van de modelspoorbaan staat, kan de terugmeldbus vervolgens slechts naar links of naar rechts gelegd worden en moet dan aangekomen bij resp. linker- of rechtereinde, via het midden van de baan, terug naar het tegenoverliggende baandeel worden gevoerd.

Met de **datasplitter DSW-88-N** heeft u nu de mogelijkheid, de s88-terugmeldbus op iedere willekeurige plaats op de baan te splitsen.

Datasplitter op de digitale baan aansluiten:

Belangrijk: Voer a.u.b. alle aansluitwerkzaamheden uit bij uitgeschakelde baanspanning door (de Stop-toets v/d centrale te drukken of de netstekker van de transformator uit het stopcontact te trekken).

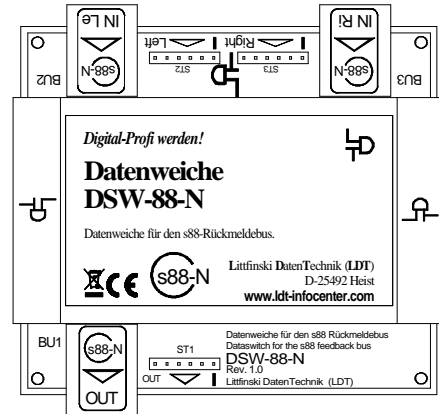

De datasplitter **DSW-88-N** stelt naast drie 6-polige stiftlijsten voor de **s88-standaardverbinding**, ook drie **RJ-45 steckerbussen** voor een

busverbinding conform **s88-N** ter beschikking. **stiftlijsten en steckerbussen** zijn bij de datasplitter **DSW-88-N** met **OUT en IN aangeduid**.

OUT staat voor de **verbinding in de richting v/d digitalcentrale resp. Interface en IN** voor de **verbinding naar de volgende daarachter liggende terugmeldmodule** in de **s88-buslijn**.

Digitalcentrales en Interfaces zijn altijd met een **s88-ingang** voor een **s88-standaardverbinding** uitgerust.

Voor de **s88-standaardverbinding** hebben wij **storingsarme getwiste s88-buskabel** in het programma, die met **originele s88-busstekkers** uitgerust zijn. Op de **6-polige stiftlijsten** van de datasplitter **DSW-88-N** zijn de **stekker van de s88-buskabel correct opgestoken**, wanneer de **witte ader met de witte marking**, die **naast de stiftlijst** op de printplaat opgedrukt is, **overeenstemt**. De **kabel moet daarbij direct van de datasplitter weglopen**.

Gebruikt u terugmeldmodules met **vlakbandkabel**, dan wordt ook hier de **stekker zo ingestoken**, dat de **kabel van de datasplitter af wijst**. **Let er bovendien op**, dat de **stekker niet verschoven op de 6-polige stiftlijsten** gestoken zijn.

Voor een s88-busverbinding conform **s88-N** bieden wij **afgeschermd blauwe patchkabels** met **RJ-45 steekkers** aan.

Let op: **Digitalcentrales** met een **PC-netwerkaansluiting** (bijv. **Central Station 1** evenals **ECoS**) beschikken eveneens over een **RJ-45 steckerbus**. **Vanuit RJ-45 netwerksteckerbussen mag geen verbinding met de datasplitter DSW-88-N worden gemaakt!**

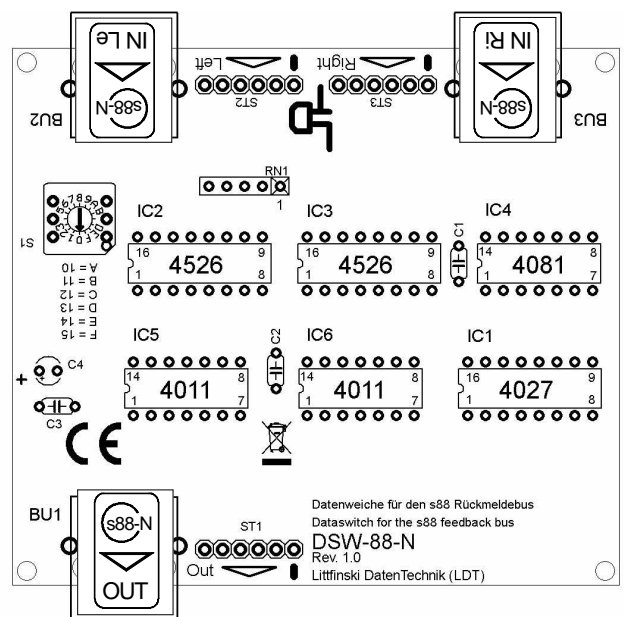

Aansluitvoorbeelden:

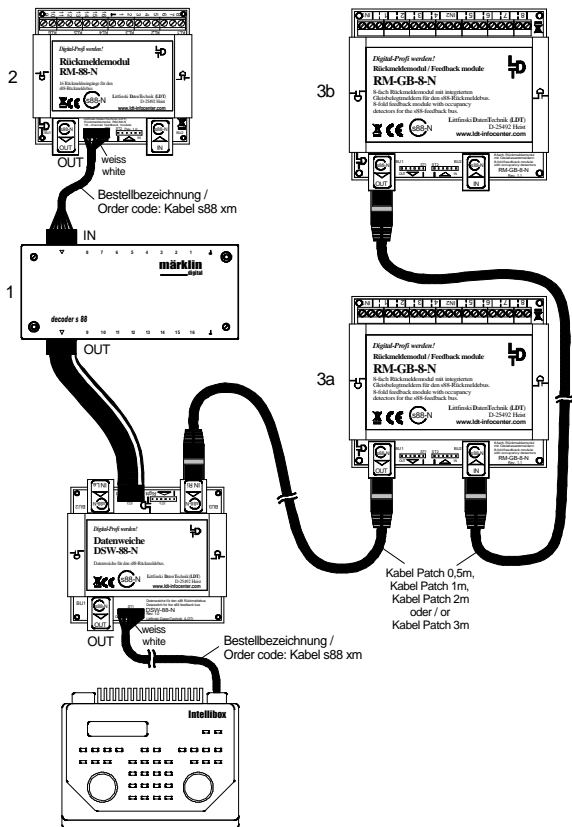

Het aansluitvoorbeeld hierboven is de oplossing voor het beschreven ingangs probleem waarbij de digitalcentrale in het midden van de modelspoorbaan staat.

De datasplitter wordt in het voorbeeld direct aan de Intellibox aangesloten, om twee terugmeldlijnen te vormen.

De linker buslijn, die naar het linker deel van de modelbaan loopt, bestaat uit een Märklin s88 terugmeldmodule en een s88-compatibele **RM-88-N** van LDT. Rechts zijn twee LDT terugmeldmodules met geïntegreerde spoorbezetsmelding (**RM-GB-8-N**) aangesloten.

Naast de **RJ-45 stekkerbus BU2** en de **stiftlijst ST2** voor de linker **s88-buslijn**, bevindt zich een **draai-codeerschakelaar**. De **draai-codeerschakelaar** wordt **toegankelijk**, wanneer de **behuizingsdeksel** van de **datasplitter DSW-88-N** **afgenomen** wordt. Met een kleine schroevendraaier stelt u hier het **aantal** aan de linker buslijn aangesloten terugmeldmodules in. In het voorbeeld zijn dit er 2, daarom staat de codeerschakelaar op 2. Daarmee weet de **datasplitter DSW-88-N** bij het inlezen van de terugmeldinformatie door de digitalcentrale, dat hij na de tweede terugmeldmodule automatisch naar de rechter buslijn moet omschakelen

Met de **codeerschakelaar** kunnen **voor de linker buslijn in totaal 15 modules** worden ingesteld. De nummers 1 t/m 9 zijn direct opgedrukt. Dan gaat het verder met A t/m F. Waarbij A voor 10 en F voor 15 staat. De preciese toewijzing is naast de codeerschakelaar zichtbaar op de printplaat gedrukt.

Gezien vanuit de digitaalcentrale resp. gebruikte modelbaan besturingssoftware, worden de terugmeldmodules met elk 16 ingangen vanuit de centrale doorgenummerd.

Zo is de module met nummer 1 altijd direct met de centrale of de interface verbonden. Dan volgen de modules 2,3 enz. Gebruikt u onze terugmeldmodules met geïntegreerde spoorbezetsmelding **RM-GB-8-N** met 8 ingangen, dan vormen altijd twee van deze componenten gezien vanuit de centrale resp. de modelbaan besturingssoftware één terugmeldmodule, omdat zowel de digitaalcentrale als ook de PC-software voor iedere terugmeldmodule 16 ingangen verwacht.

De nummering van de modules in het eerste aansluitvoorbeeld maakt dit duidelijk.

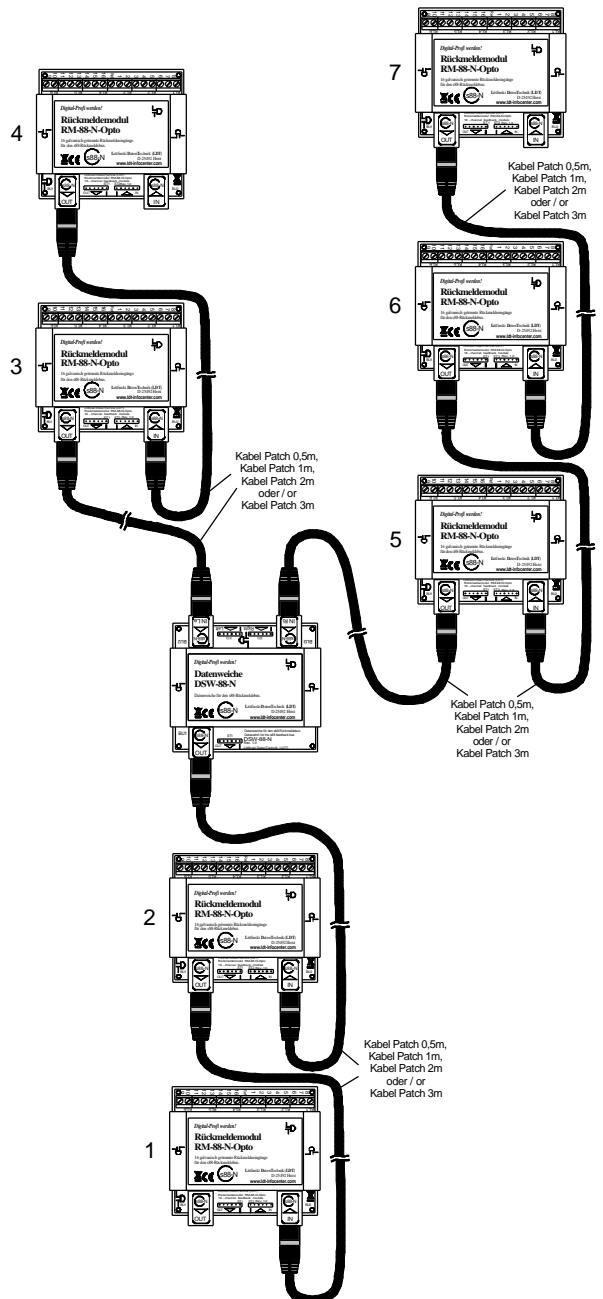

Achter de datasplitter worden de modules van links naar rechts genummerd. De Märklin s88-module aan de linker buslijn is bijgevolg de module met het nummer 1 in het systeem. Dan volgt links de RM-88-N als nummer 2. Vervolgens gaat het rechts verder met de beide RM-GB-8-N modules. Deze tellen tezamen als nummer 3 in het systeem, aangezien zij samen 16 ingangen hebben.

Het tweede aansluitvoorbeeld toont een terugmeldsysteem met 7 terugmeldmodules. De **datasplitter DSW-88-N** wordt hier na de tweede module ingezet, om de **s88-terugmeldbus te vertakken**.

Aan de linker buslijn volgen de modules 3 en 4. Rechts gaat het dan met 5, 6 en 7 verder. Omdat er links twee modules aangesloten zijn, wordt de draai-codeerschakelaar naast de aansluiting voor de linker buslijn op 2 gezet.

Meer aansluitvoorbeelden in kleur vindt u op het Internet op website (www.ldt-infocenter.com) in de rubriek „Aansluitvoorbeelden“.

Made in Europe by
Littfinski DatenTechnik (LDT)
 Kleiner Ring 9
 D-25492 Heist
 Tel.: 04122 / 977 381
 Fax: 04122 / 977 382

Internet: <http://www.ldt-infocenter.com>
 Vertaling: © 01/2012 – Jaap Kramer

Technische wijzigingen en fouten voorbehouden. © 03/2015 by LDT
 Arnold, Digitrax, Lenz, Märklin, Motorola, Roco en Zimo zijn geregistreerde handelsmerken.